



**УТВЕРЖДАЮ**

Директор колледжа ЧПОУ  
«КСТМ»



\_\_\_\_\_ А.А. Батрак

г .

## **ФОНД ОЦЕНОЧНЫХ СРЕДСТВ УЧЕБНОЙ ДИСЦИПЛИНЫ**

**ОП.06 Информационные технологии в профессиональной деятельности**

**Специальность СПО: 13.02.11 Техническая эксплуатация, обслуживание  
и ремонт электрического и электромеханического оборудования (по от-  
раслям)**

(очная, заочная, очно-заочная)

Срок освоения \_\_\_\_\_ **3 года 10 месяцев, 4 года 10 месяцев**

Москва 2023 г.

Фонд оценочных средств учебной дисциплины ОП.07 Охрана труда разработан на основе Федерального государственного образовательного стандарта (далее – ФГОС) по специальности среднего профессионального образования (далее – СПО) 13.02.11 Техническая эксплуатация, обслуживание и ремонт электрического и электромеханического оборудования (по отраслям)

**Организация разработчик:** Частное профессиональное образовательное учреждение «Колледж современных технологий и медицины»

Рассмотрены и одобрены:

Протокол № 5 от «31» марта 2023 г.

## Общие положения

Фонд оценочных средства (ФОС) предназначен для контроля и оценки образовательных достижений обучающихся, освоивших программу учебной дисциплины: ОП.06 Информационные технологии в профессиональной деятельности

ФОС включают контрольные материалы для проведения текущего контроля и контрольно-измерительные материалы для проведения промежуточной аттестации в форме дифференцированного зачета.

ФОС разработаны в соответствии с основной профессиональной образовательной программой по специальности 13.02.11 Техническая эксплуатация и обслуживание электрического и электромеханического оборудования (по отраслям); программами по учебным дисциплине ОП.06 Информационные технологии в профессиональной деятельности.

### 1. Результаты освоения дисциплины, подлежащие проверке

Результаты обучения (освоенные умения, усвоенные знания)	ОК ПК
У 1. выполнять расчеты с использованием прикладных компьютерных программ	ОК 1 – ОК 9
У 2. использовать сеть Интернет и ее возможности для организации оперативного обмена информацией	
У 3. использовать технологии сбора, размещения, хранения, накопления, преобразования и передачи данных в профессионально ориентированных информационных системах	
У 4. обрабатывать и анализировать информацию с применением программных средств и вычислительной техники	
У 5. получать информацию в локальных и глобальных компьютерных сетях	
У 6. применять графические редакторы для создания и редактирования изображений	
У 7. применять компьютерные программы для поиска информации, составления и оформления документов и презентаций	
З 1. Знание базовых системных программные продукты и пакеты прикладных программ	ОК 1 – ОК 9 ПК 1.1 - ПК 1.5 ПК 2.1 - ПК 2.4 ПК 3.1 - ПК 3.3

## 2. Распределение типов контрольных заданий по элементам знаний и умений.

Содержание учебного материала по программе УД	Тип контрольного задания							
	У 1	У 2	У 3	У 4	У 5	У 6	У 7	З 1
<b>Раздел 1. Введение в информационные технологии</b>								
Тема 1.1. Понятие информационной технологии		СР 1	КР1	КР				УО
Тема 1.2. Классификация информационных технологий					СР 2			УО
Тема 1.3. Виды обеспечения информационных технологий			СР 3					УО
Тема 1.4. Автоматизированные рабочие места (АРМ) для решения профессиональных задач			СР 4		КР 1			УО
<b>Раздел 2. Прикладное программное обеспечение офисного назначения</b>								
Тема 2.1. Технология обработки информации в пакете программ MS Office	ПР 2	ПР 9 СР 6	ПР 6 ПК33	ПР 1 ПР 8	ПР 3 ПР 7 ПК32	ПР 5 ПР	ПР 4 ПР 11 СР 5	УО Т ПК31
Тест по разделу 2								
<b>Раздел 3. Компьютерная графика</b>								
Тема 3.1. Программы обработки графической информации		СР 7				ПР 12 ПР	КР 2	УО
Тема 3.2. Возможности программы MS	ПР 14	ПР 15				СР 7 ПР 16 СР 8		УО ПК34
<b>Раздел 4. Информационно-справочные системы в профессиональной деятельности</b>								
Тема 4.1. справочно-правовые системы в профессиональной деятельности		ПР 18	ПР 17 СР 10		ПР 17			УО ПК35
<b>Раздел 5. Электронные коммуникации</b>								
Тема 5.1. Информационная безопасность	-	ПР19	-	КР 3	ПР19	-	тест	УО
Дифференцированный зачет	<b>ДЗ - тестирование</b>							

**Т - тест**

**СР - самостоятельная работа**

**П - презентация**

**ОК - опорный конспект**

**Р – реферат**

**К - Кроссворды**

**С - Сообщение**

**ПР – практическая работа**

**КПЗ – контрольное практическое задание**

**УО - устный опрос**

**ДЗ – дифференцированный зачет**

## **2. Структура контрольных заданий**

### **2.1. Задания текущего контроля**

#### **2.1.1. Контрольное задание**

#### **Перечень объектов контроля и оценки**

#### **Устный опрос.**

### **Раздел 1. Основы информационных технологий**

#### **Тема 1.1. Понятие информационной технологии**

1. Как переводится слово технология?
2. Что называется информационной технологией?
3. Пояснить, какова цель информационной технологии?
4. Разъясните чем отличается ИТ от НИТ?
5. Что является инструментарием ИТ?

#### **Тема 1.2. Классификация информационных технологий**

1. Характеристика и назначение ИТ обработки данных.
2. Назовите основные компоненты ИТ обработки данных.
3. Понятие технологии текстового поиска.
4. Назовите основные задачи технологии текстового поиска.
5. Характеристика и назначение ИТ поддержки принятия решений.
6. Назовите основные компоненты ИТ поддержки принятия решений.
7. Характеристика и назначение ИТ экспертных систем.
8. Назовите основные компоненты ИТ экспертных систем.
9. Характеристика и назначение ИТ управления.
10. Назовите основные компоненты ИТ управления.

#### **Тема 1.3. Виды обеспечения информационных технологий**

1. Назовите основные виды программного обеспечения компьютера?
2. Что такое программное обеспечение?
3. Какие основные типы программ вам известны?
4. Какие программы являются системными?
5. Что такое система программирования?
6. Какие программы называются инструментальными?
7. Что такое мультимедиа?
8. Какие требования предъявляются к информационному обеспечению?
9. Назовите документы, относящиеся к правовому обеспечению?
10. Сколько поколений ИТ вы знаете?
11. Назовите годы эры «рентабельности» использования ИТ.
12. Какие задачи могли выполнять компьютеры третьего поколения?
13. Назовите техническое обеспечение пятого поколения.
14. Что такое НИТ?

#### **Тема 1.4. Автоматизированные рабочие места (АРМ) для решения профессиональных задач**

1. Что такое АРМ специалиста?
2. Перечислите состав АРМ.
3. Приведите примеры прикладных программ по вашей специальности.
4. Какие функции выполняет АРМ специалиста?
5. Какие возможности предоставляет АРМ специалиста?

### **Раздел 3. Компьютерная графика.**

#### **Тема 3.1. Программы обработки графической информации**

1. Какие программы называются графическими редакторами?
2. Приведите примеры известных вам программ для создания графических изображений (статика и анимация), прокомментировав их назначение?
3. Что называется форматом файла?
4. Приведите примеры известных вам форматов графических файлов. Сравните их между собой.

#### **Тема 3.2. Возможности программы MS Visio**

1. Какие возможности предоставляет программа MS Visio?
2. Каким способом можно добавить текст в фигуру, а также независимый текст на диаграмму?
3. С помощью какой команды осуществляется форматирование фигур?
4. Каким образом можно применить к диаграмме цветовую схему?
5. С какой целью в блок-схеме используют коннекторы?
6. Как добавить текст к коннектору?

### **Раздел 4. Информационно-справочные системы в профессиональной деятельности.**

#### **Тема 4.1. справочно-правовые системы в профессиональной деятельности**

1. Самые распространенные СПС в России.
2. Назвать главные свойства и основные параметры СПС, на которые нужно обратить внимание при выборе той или иной системы для практической работы.
3. Краткая характеристика составляющих элементы СПС Консультант Плюс.
4. Виды меню в СПС Консультант Плюс.
5. Виды поиска документов в системах Консультант Плюс. Их основные характеристики.
6. Этапы работы для поиска документов в системе Консультант Плюс.
7. Способы навигации в словарях (справочниках) полей реквизитов. Отличие словарей
8. различных полей карточки.
9. Ссылки между документами. Как можно увидеть список этих ссылок?
10. Экспорт документов или их фрагментов в текстовый редактор. Способы переноса документа из СПС в текстовый редактор Word.

### **Раздел 5. Электронные коммуникации**

#### **Тема 5.1. Информационная безопасность**

1. Вам пришло письмо с вложением, что Вы делаете?
2. Вам попала в руки неизвестный накопитель информации. Вам необходимо просмотреть ее содержимое, ваши действия?
3. Чего, по Вашему мнению, достаточно для защиты от вирусов?
4. Для чего люди создают вирусы?
5. Основной источник вирусов это...
6. Какой тип вируса Вы считаете наиболее опасным?
7. С каким вирусом вы столкнулись последний раз?
8. Как последний раз к Вам попал вирус?
9. Какой ущерб нанесли Вам вирусы?
10. Используете ли Вы антивирус?
11. Если да, то, антивирусной программой какого производителя вы пользуетесь в данный момент?
12. Как часто вы обновляете свой антивирус?

## Раздел 1. Основы информационных технологий

М-31 М-40 М-41	<b>Контрольная работа</b> <b>Тема 1.1. Понятие информационной технологии</b>
	<b>Вариант 1</b>
	Сформулируйте определение ИТ.
	Назовите и охарактеризуйте основные принципы НИТ.
	Назовите свойства АРМ.
	Расскажите об информационном обеспечении автомобилей - парковочный радар.
	Запишите классификацию ИТ по классу реализуемых задач.

М-31 М-40 М-41	<b>Контрольная работа</b> <b>Тема 1.1. Понятие информационной технологии</b>
	<b>Вариант 1</b>
	Сформулируйте определение НИТ.
	Какова цель ИТ?
	Что понимают под АРМ специалиста?
	Запишите классификацию ИТ по обслуживаемым предметным областям.

М-31 М-40 М-41	<b>Контрольная работа №1</b> <b>Тема 1.4. Автоматизированные рабочие места (АРМ) для решения профессиональных задач</b>
	<b>Вариант 1</b>
	Дать понятие автоматизированной системы
	Охарактеризуйте принцип гибкости АРМ
	Назовите общие принципы создания АРМ

М-31 М-40 М-41	<b>Контрольная работа №1</b> <b>Тема 1.4. Автоматизированные рабочие места (АРМ) для решения профессиональных задач</b>
	<b>Вариант 2</b>
	Охарактеризуйте принцип системности АРМ
	Что понимают под автоматизированным рабочим местом (АРМ)
	Назовите основные функции АРМ
	Перечислите технические средства АРМ

М-31 М-40 М-41	<b>Контрольная работа №1</b> <b>Тема 1.4. Автоматизированные рабочие места (АРМ) для решения профессиональных задач</b>
	<b>Вариант 3</b>
	Охарактеризуйте принцип эффективности АРМ

	Назовите основные компоненты АРМ
	Охарактеризуйте принцип устойчивости АРМ
	Что относится к программным средствам АРМ
M-31 M-40 M-41	<b>Контрольная работа №1</b> <b>Тема 1.4. Автоматизированные рабочие места (АРМ) для решения профессиональных задач</b>
	<b>Вариант 4</b>
	Назовите свойства присущие АРМ
	Что входит в состав АРМ
	Какие требования предъявляются к АРМ
	Что вы понимаете под функционированием АРМ
M-31 M-40 M-41	<b>Контрольная работа №2</b> <b>Тема 3.1. Программы обработки графической информации</b>
	<b>Вариант 1</b>
	Дайте характеристику программы GIMP
	Приведите примеры известных вам графических программ
	Чем отличаются векторные графические программы от растровых
	Что вы понимаете под разрешающей способностью графического изображения
M-31 M-40 M-41	<b>Контрольная работа №2</b> <b>Тема 3.1. Программы обработки графической информации</b>
	<b>Вариант 2</b>
	Что вы понимаете под форматом файла?
	Какие программы называются графическими редакторами?
	Приведите примеры простейших растровых редакторов
	Опишите преимущества и недостатки векторной графики
M-31 M-40 M-41	<b>Контрольная работа №2</b> <b>Тема 3.1. Программы обработки графической информации</b>
	<b>Вариант 3</b>
	Опишите основные логические элементы векторной графики.
	Приведите примеры известных вам форматов графических файлов. Сравните их между собой.
	Опишите преимущества и недостатки растровой графики
	Приведите примеры графических программ для создания трехмерной векторной (или 3D) графики.
M-31 M-40 M-41	<b>Контрольная работа №3</b> <b>Тема 5.1. Информационная безопасность</b>
	<b>Вариант 1</b>
	Какие средства защиты информации вы знаете
	Дайте определение понятиям: «информация», «информационная безопасность»
	Какие неформальные средства защиты информации вы знаете
	Назовите задачи защиты информации от компьютерных вирусов
M-31 M-40 M-41	<b>Контрольная работа №3</b> <b>Тема 5.1. Информационная безопасность</b>

	<b>Вариант 2</b>
	Назовите основные составляющие информационной безопасности
	Какие формальные средства защиты информации вы знаете
	Дайте определение понятию: «защита информации»
	Какие сегодня существуют виды информационной безопасности и умышленных угроз безопасности информации
M-31 M-40 M-41	<b>Контрольная работа №3 Тема 5.1. Информационная безопасность</b>
	<b>Вариант 3</b>
	Назовите основные объекты защиты при обеспечении информационной безопасности
	Дайте определение понятиям: «информационная угроза»
	Каковы правовые основы защиты информации
	Дайте характеристику понятиям «государственная тайна», «конфиденциальная информация» и «персональные данные»
M-31 M-40 M-41	<b>Контрольная работа №3 Тема 5.1. Информационная безопасность</b>
	<b>Вариант 4</b>
	Дайте характеристику средствам защиты информации.
	Дайте определение понятиям: «информация», «защита информации»
	Какие проблемы информационной безопасности в сфере технической защиты информации вы знаете
	Охарактеризуйте средства обеспечения информационной безопасности от вредоносного ПО

### Критерии оценки устного ответа:

Оценкой **Отлично** оценивается ответ, который показывает прочные знания основных процессов изучаемой предметной области, отличается глубиной и полнотой раскрытия темы; владение терминологическим аппаратом; умение объяснять сущность, явлений, процессов, событий, делать выводы и обобщения, давать аргументированные ответы, приводить примеры; свободное владение монологической речью, логичность и последовательность ответа.

Оценкой **Хорошо** оценивается ответ, обнаруживающий прочные знания основных процессов изучаемой предметной области, отличается глубиной и полнотой раскрытия темы; владение терминологическим аппаратом; умение объяснять сущность, явлений, процессов, событий, делать выводы и обобщения, давать аргументированные ответы, приводить примеры; свободное владение монологической речью, логичность и последовательность ответа. Однако допускается одна - две неточности в ответе.

Оценкой **Удовлетворительно** оценивается ответ, свидетельствующий в основном о знании процессов изучаемой предметной области, отличающийся недостаточной глубиной и полнотой раскрытия темы; знанием основных вопросов теории; слабо сформированными навыками анализа явлений, процессов, недостаточным умением давать аргументированные ответы и приводить примеры; недостаточно свободным владением монологической речью, логичностью и последовательностью ответа. Допускается несколько ошибок в содержании ответа.

Оценкой **Неудовлетворительно** оценивается ответ, обнаруживающий незнание процессов изучаемой предметной области, отличающийся неглубоким раскрытием темы;

незнанием основных вопросов теории, несформированными навыками анализа явлений, процессов; неумением давать аргументированные ответы, слабым владением монологической речью, отсутствием логичности и последовательности. Допускаются серьезные ошибки в содержании ответа.

### **3.2. Практическое задание**

#### **Перечень практических работ:**

#### **Раздел 2. Прикладное программное обеспечение офисного назначения.**

##### **Тема 2.1. Технология обработки информации в пакете программ MS Office.**

Практическая работа 1. Создание деловых текстовых документов профессиональной направленности.

Практическая работа 2. Ввод формул в редакторе MS Equatin.

Практическая работа 3. Создание гипертекстовых документов.

Практическая работа 4. Моделирование и прогнозирование в профессиональной деятельности.

Практическая работа 5. Построение диаграмм и графиков.

Практическая работа 6. Применение ЭТ для решения профессиональных задач.

Практическая работа 7. Разработка инфологической модели и создание структуры реляционной БД.

Практическая работа 8. Формирование сложных форм, отчетов, запросов.

Практическая работа 9. Мультимедийные технологии в сфере профессиональной деятельности.

Практическая работа 10. Технология разработки презентаций. Создание фотоальбома.

Практическая работа 11. Создание сайта Московский Кремль в программе Microsoft

#### **Раздел 3. Компьютерная графика.**

##### **Тема 3.1. Программы обработки графической информации.**

Практическая работа 12. Создание gif анимации в программе GIMP.

Практическая работа 13. Создание баннера в программе GIMP.

##### **Тема 3.2. Возможности программы MS Visio.**

Практическая работа 14. Построение плана компьютерного класса в среде MS Visio.

Практическая работа 15. Создание схемы «Основное предназначение MS Visio».

Практическая работа 16. Создание интегрированного документа.

Практическая работа 17. Поиск документов по известным реквизитам в программе Гарант.

Практическая работа 18. Поиск интернет-версий СПС. Знакомство с правилами работы.

#### **Раздел 4. Информационно-справочные системы в профессиональной деятельности**

##### **Тема 4.1. Справочно-правовые системы в профессиональной деятельности.**

Практическая работа 19. Поиск, прием и передача информации в системе электронных коммуникаций.

#### **Раздел 5. Электронные коммуникации**

##### **Тема 5.1. Информационная безопасность.**

Практическая работа 20. Поиск профессиональной информации в сети Internet.

## Практические контрольные задание (ПКЗ)

### Раздел 1. Основы информационных технологий

#### Тема 2.1. Технология обработки информации в пакете программ MS Office ПКЗ 1

##### Тема: «Работа в текстовом редакторе MS Word»

Задание. Создайте схему по образцу.

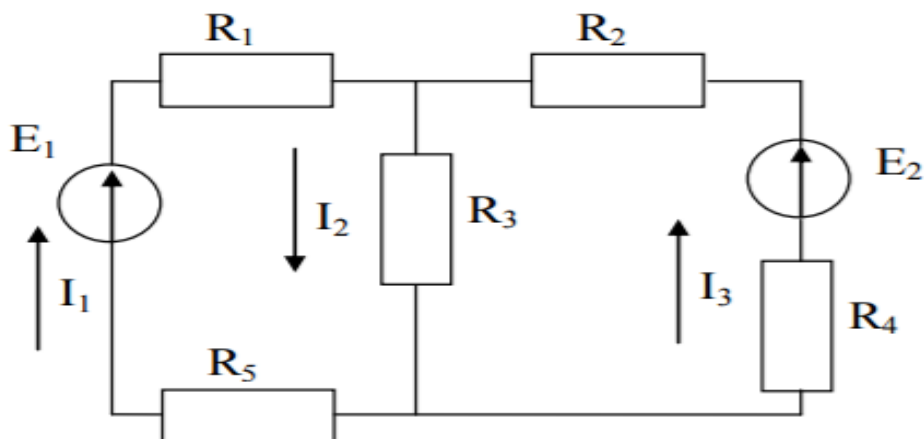

#### ПКЗ 2

##### Тема: «Работа в текстовом редакторе MS Word»

Задание. Оформить по образцу.

*Компьютер - это фундамент  
информационных технологий*



Элементарные операции информационного процесса включают:

- сбор, преобразование информации, ввод в компьютер;
- передачу информации;
- хранение и обработку информации;
- предоставление информации пользователю.

Все компьютеры можно разделить на несколько категорий:

- мобильные компьютеры — карманные (ручные) и блокнотные или планшетные ПК (ноутбук), а также надеваемые компьютеры и телефоны-компьютеры;
- базовые настольные ПК — универсальные компьютеры и ПК для «цифрового дома»;
- специализированные ПК — сетевые компьютеры, рабочие станции и серверы высокого уровня;
- суперкомпьютерные системы.

Пути развития традиционной индустрии информационных технологий намечают корпорации Microsoft и Intel. Некий усредненный компьютер согласно стандарту PC2001 имеет следующие параметры:

Критерий	Персональный компьютер	Рабочая станция
Процессор	От 500 МГц	От 700 МГц
Кэш L2	От 128 Кбайт	От 512 Кбайт
Память	От 64 Мбайт	От 1284 Мбайт

### ПКЗ 3

#### Тема: «Работа в программе MS Excel»

Задание. Создать таблицу для расчета заработной платы:

№	Фамилия	Начислено за год	Налог

Первые три столбца начисляются в свободной форме, налог рассчитывается в зависимости от суммы во втором столбце. Налог начислить по следующему правилу: если сумма начислений с начала года у сотрудника меньше 20000 руб., то берется 12% от налогооблагаемой суммы. Если сумма начислений с начала года больше 20000 руб., то берется 20% от налогооблагаемой суммы. Для ввода формулы начисления налога использовать Мастер функций.

### Раздел 3. Компьютерная графика.

#### ПКЗ 4

#### Тема: «Работа в программе MS Visio»

Задание. В программе MS Visio создать схему по образцу

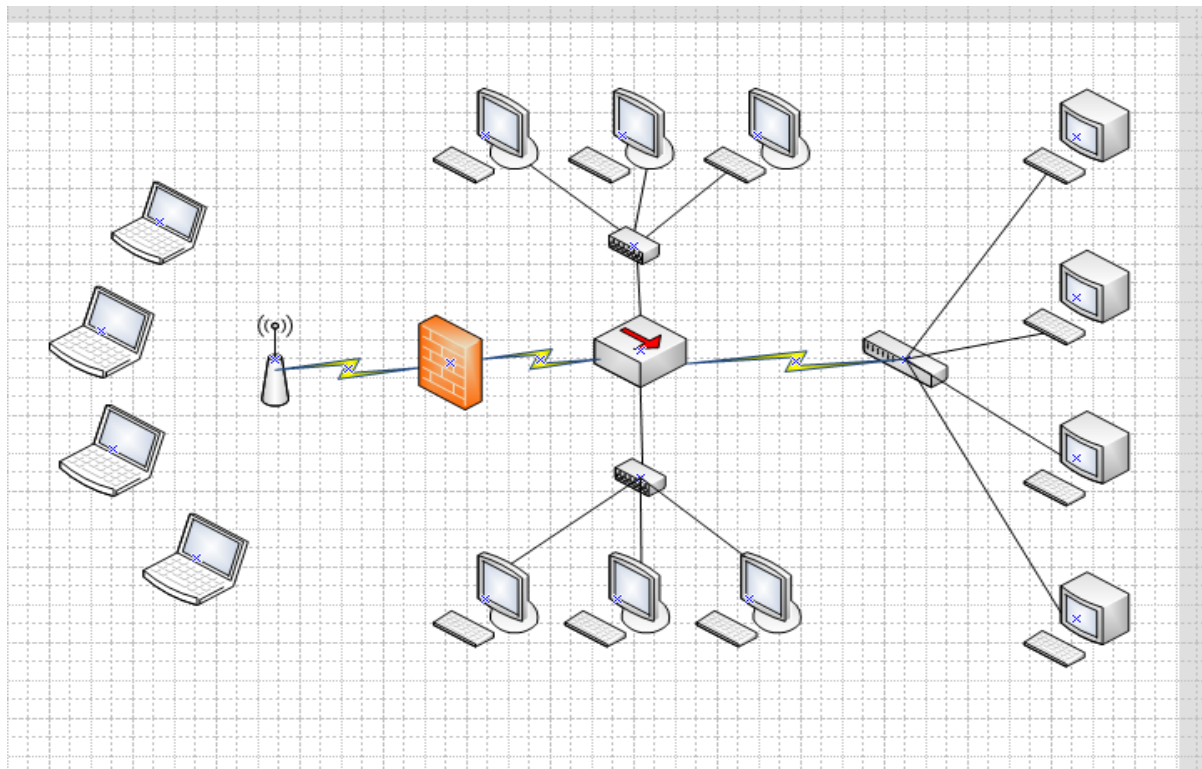

### Раздел 4. Информационно-справочные системы в профессиональной деятельности

#### ПКЗ 5.

#### Тема: «Справочно-правовые системы в профессиональной деятельности»

Задание.

1. Найти *действующие* приказы Министерства образования и науки Российской Федерации, тематически относящиеся к *лицензированию* отдельных видов деятельности. В ответ включите графическое изображение карточки поиска и число найденных документов.
2. Составьте список всех действующих постановлений Правительства РФ, в которых говорится об *инновационной деятельности*, сохраните в папку «Инновации». Составь-

те список всех действующих постановлений Правительства РФ, в которых говорится об **«инвестиционной деятельности»**, сохраните в папку «Инвестиции». Путем пересечения найдите документы, содержащиеся в обеих папках. Экспортируйте полученные папки в папку со своей фамилией.

**3.** Найдите рисунок Государственного флага Российской Федерации. Каким нормативно — правовым актом устанавливается Государственный флаг Российской Федерации? В ответ включите полное название нормативно – правового акта, описание флага. Многоцветный рисунок Государственного флага включите в ответ в графическом виде.

### **Критерии оценки выполнения практических заданий:**

**Оценка «отлично» ставится, если:**

1. обучающийся самостоятельно выполнил все этапы решения задачи на ЭВМ;
2. работа выполнена полностью и получен верный ответ или иное требуемое представление результата работы;
3. правильно выполнено 90-100% работы.

**Оценка «хорошо» ставится, если:**

1. работа выполнена полностью, но при выполнении обнаружилось недостаточное владение навыками работы с ЭВМ в рамках поставленной задачи;
2. правильно выполнена большая часть работы (80-89%);
3. работа выполнена полностью, но использованы наименее оптимальные подходы к решению поставленной задачи.

**Оценка «удовлетворительно» ставится, если:**

1. работа выполнена не полностью, допущено более трех ошибок, но обучающийся владеет основными навыками работы на ЭВМ, требуемыми для решения поставленной задачи.

**Оценка «неудовлетворительно» ставится, если:**

1. допущены существенные ошибки, показавшие, что обучающийся не владеет обязательными знаниями, умениями и навыками работы на ЭВМ или значительная часть работы выполнена не самостоятельно.
2. работа показала полное отсутствие у обучающихся обязательных знаний и навыков работы на ЭВМ по проверяемой теме.

### **3.4. Задания промежуточной аттестации**

#### **Дифференцированный зачет**

##### **Задание # 1**

*Вопрос:*

Что не относится к базовой конфигурации персонального компьютера:

*Выберите один из 4 вариантов ответа:*

- 1) системный блок
- 2) манипулятор
- 3) монитор
- 4) нет правильного ответа

##### **Задание # 2**

*Вопрос:*

Что относится к периферийным устройствам ПК:

*Выберите один из 4 вариантов ответа:*

- 1) манипулятор
- 2) монитор
- 3) принтер
- 4) жесткий диск

**Задание # 3**

*Вопрос:*

Количество выполняемых процессором операций в 1 секунду, измеряемая в Гц, называется:

*Выберите один из 4 вариантов ответа:*

- 1) квантовая частота
- 2) работоспособность
- 3) тактовая частота
- 4) уникальность

**Задание # 4**

*Вопрос:*

Что не относится к основным видам преступлений в информационной среде:

*Выберите один из 4 вариантов ответа:*

- 1) распространение противоправной информации
- 2) взлом паролей
- 3) создание паролей
- 4) распространение вредоносных вирусов

**Задание # 5**

*Вопрос:*

Что не является уровнем настольных издательских систем:

*Выберите один из 4 вариантов ответа:*

- 1) аппаратный уровень
- 2) интеллектуальный уровень
- 3) программный уровень
- 4) пользовательский уровень

**Задание # 6**

*Вопрос:*

С какого знака начинается запись формулы в Excel:

*Выберите один из 4 вариантов ответа:*

- 1) Цифра
- 2) +
- 3) =
- 4) -

**Задание # 7**

*Вопрос:*

Пересечение столбца и строки образуют

*Выберите один из 4 вариантов ответа:*

- 1) столбец
- 2) колонку
- 3) ячейку
- 4) лунку

**Задание # 8**

*Вопрос:*

Адрес ячейки в Excel - это:

*Выберите один из 4 вариантов ответа:*

- 1) поле

- 2) значение
- 3) уникальное имя
- 4) индекс

### **Задание # 9**

*Вопрос:*

Совокупность рабочих листов MS-Excel:

*Выберите один из 4 вариантов ответа:*

- 1) рабочее поле
- 2) рабочая книга
- 3) блокнот
- 4) записная книга

### **Задание # 10**

*Вопрос:*

Назовите состояние ячейки электронной таблицы:

*Выберите один из 4 вариантов ответа:*

- 1) массивная
- 2) активная
- 3) пассивная
- 4) агрессивная

### **Задание # 11**

*Вопрос:*

Некоторое количество ячеек, представляющих прямоугольную область:

*Выберите один из 4 вариантов ответа:*

- 1) выборка
- 2) диапазон
- 3) отбор
- 4) отчет

### **Задание # 12**

*Вопрос:*

Формулы Excel вводятся на языке:

*Выберите один из 4 вариантов ответа:*

- 1) латинском
- 2) русском
- 3) оба верны
- 4) оба не верны

### **Задание # 13**

*Вопрос:*

Файл Excel имеет расширение:

*Выберите один из 4 вариантов ответа:*

- 1) .txt
- 2) .doc
- 3) .xls
- 4) .prn

### **Задание # 14**

*Вопрос:*

После ввода формулы нужно нажать:

*Выберите один из 4 вариантов ответа:*

- 1) enter
- 2) Ctrl
- 3) Shift

4) Shift+enter

**Задание # 15**

*Вопрос:*

Столбцы в таблице обозначены буквами, а строки:

*Выберите один из 4 вариантов ответа:*

- 1) буквами
- 2) иероглифами
- 3) цифрами
- 4) знаками

**Задание # 16**

*Вопрос:*

Назначение кнопки Пуск:

*Выберите один из 4 вариантов ответа:*

- 1) распечатка текста
- 2) вызов главного меню
- 3) поиск данных
- 4) все верно

**Задание # 17**

*Вопрос:*

Контекстное меню вызывается :

*Выберите один из 4 вариантов ответа:*

- 1) левой кнопкой мыши
- 2) правой кнопкой мыши
- 3) средней кнопкой мыши
- 4) все верно

**Задание # 18**

*Вопрос:*

Ячейка -это элемент программы:

*Выберите один из 4 вариантов ответа:*

- 1) Word
- 2) Excel
- 3) Paint
- 4) Power Point

**Задание # 19**

*Вопрос:*

Предназначен для вывода информации на бумагу:

*Выберите один из 4 вариантов ответа:*

- 1) сканер
- 2) монитор
- 3) принтер
- 4) проектор

**Задание # 20**

*Вопрос:*

Система Windows -[.....] система.

*Выберите один из 4 вариантов ответа:*

- 1) оперативная
- 2) операционная
- 3) логарифмическая
- 4) арифметическая

**Задание # 21**

*Вопрос:*

Для обмена информацией между приложениями служит:

*Выберите один из 4 вариантов ответа:*

- 1) буфер выбора
- 2) буфер замены
- 3) буфер обмена
- 4) стоп-буфер

**Задание # 22**

*Вопрос:*

Для занесения информации в буфер обмена служит команда:

*Выберите один из 4 вариантов ответа:*

- 1) копировать
- 2) вставить
- 3) заменить
- 4) удалить

**Задание # 23**

*Вопрос:*

Совокупность байтов на диске, имеющих собственное имя:

*Выберите один из 4 вариантов ответа:*

- 1) сектор
- 2) кластер
- 3) файл
- 4) ячейка

**Задание # 24**

*Вопрос:*

MS - Word - [...]:

*Выберите один из 4 вариантов ответа:*

- 1) текстовый редактор
- 2) текстовый процессор
- 3) текстовый регрессор
- 4) текстовая настольная издательская система

**Задание # 25**

*Вопрос:*

Нажимать клавишу Enter надо только в конце.....

*Выберите один из 4 вариантов ответа:*

- 1) строки
- 2) предложения
- 3) абзаца
- 4) страницы

**Задание # 26**

*Вопрос:*

WORD по умолчанию записывает файлы с расширением:

*Выберите один из 4 вариантов ответа:*

- 1) .dol
- 2) .doc
- 3) .txt
- 4) .xls

**Задание # 27**

*Вопрос:*

Изменение внешнего вида текста - [ ]:

*Выберите один из 4 вариантов ответа:*

- 1) моделирование

- 2) форматирование
- 3) конфигурирование
- 4) архивирование

**Задание # 28**

*Вопрос:*

Перед форматированием текста, текст нужно [ ]:

*Выберите один из 4 вариантов ответа:*

- 1) обрaмить
- 2) выделить
- 3) прочитать
- 4) промерить

**Задание # 29**

*Вопрос:*

Удаление символа справа от курсора:

*Выберите один из 3 вариантов ответа:*

- 1) Backspace
- 2) Delete
- 3) Insert

**Задание # 30**

*Вопрос:*

Тип шрифта не присутствующий в WORD:

*Выберите один из 4 вариантов ответа:*

- 1) полужирный
- 2) сложный
- 3) подчеркнутый
- 4) курсив

**Задание # 31**

*Вопрос:*

Изменение содержания текста:

*Выберите один из 4 вариантов ответа:*

- 1) форматирование
- 2) редактирование
- 3) классифицирование
- 4) моделирование

**Задание # 32**

*Вопрос:*

Для создания и редактирования текстового файла в Windows используется программа:

*Выберите один из 4 вариантов ответа:*

- 1) Microsoft Access
- 2) Microsoft Exel
- 3) Microsoft Word
- 4) Microsoft Power Point

**Задание # 33**

*Вопрос:*

Основными функциями текстовых редакторов являются:

*Выберите один из 4 вариантов ответа:*

- 1) создание таблиц и выполнение расчетов по ним
- 2) редактирование текста, форматирование текста, вывод текста на печать
- 3) разработка графических приложений
- 4) разработка презентаций

**Задание # 34**

*Вопрос:*

Вырезанный фрагмент текста помещается в:

*Выберите один из 3 вариантов ответа:*

- 1) буфер обмена данными
- 2) корзину
- 3) специальный файл данных

### **Задание # 35**

*Вопрос:*

При работе с несколькими документами:

*Выберите один из 4 вариантов ответа:*

- 1) активными могут быть два окна
- 2) активным может быть одно окно
- 3) активными могут быть несколько окон
- 4) активны все окна

### **Задание # 36**

*Вопрос:*

Основными функциями табличного процессора являются:

*Выберите один из 4 вариантов ответа:*

- 1) создание таблиц и выполнение расчетов по ним
- 2) редактирование текста, форматирование текста, вывод текста на печать
- 3) разработка графических приложений
- 4) все ответы правильные

### **Задание # 37**

*Вопрос:*

Адрес ячейки в электронной таблице определяется:

*Выберите один из 3 вариантов ответа:*

- 1) номером листа и номером строки
- 2) номером листа и именем столбца
- 3) названием столбца и номером строки

### **Задание # 38**

*Вопрос:*

Назначение программы Microsoft Internet Explorer:

*Выберите один из 3 вариантов ответа:*

- 1) Создание и редактирование страничек в сети Internet
- 2) Перемещение по страничкам (сайтам) сети Internet
- 3) работа с электронной почтой

### **Задание # 39**

*Вопрос:*

Сеть "Интернет" относится к ...

*Выберите один из 4 вариантов ответа:*

- 1) локальной
- 2) глобальной
- 3) региональной
- 4) корпоративной

### **Задание # 40**

*Вопрос:*

Выберите несуществующую топологию локальной сети:

*Выберите один из 4 вариантов ответа:*

- 1) шина
- 2) звезда
- 3) магистраль

4) ромб

#### **Задание # 41**

*Вопрос:*

Сетевой кабель с самой высокой скоростью передачи данных:

*Выберите один из 3 вариантов ответа:*

- 1) коаксиальный
- 2) витая пара
- 3) опто-волоконный

#### **Задание # 42**

*Вопрос:*

Power Point нужен для создания ....

*Выберите один из 4 вариантов ответа:*

- 1) таблиц с целью повышения эффективности вычисления формульных выражений
- 2) текстовых документов, содержащих графические объекты
- 3) презентаций с целью повышения эффективности восприятия и запоминания информации
- 4) редактирования фотографий

#### **Задание # 43**

*Вопрос:*

Какое максимальное количество рабочих листов Excel может содержать рабочая книга?

*Выберите один из 4 вариантов ответа:*

- 1) 3
- 2) 10
- 3) 256
- 4) не ограничено

#### **Задание # 44**

*Вопрос:*

Как отменить сделанное выделение ячеек в Excel?

*Выберите один из 4 вариантов ответа:*

- 1) Щелкнуть на клавише Esc
- 2) Выполнить команду Вид / Отменить выделение
- 3) Щелкнуть правой кнопкой мыши на выделении
- 4) Щелкнуть левой кнопкой мыши в любом месте рабочего листа

#### **Задание # 45**

*Вопрос:*

Какое из изображений соответствует логотипу программы Microsoft PowerPoint?

*Выберите один из 4 вариантов ответа:*

- 1) 
- 2) 
- 3) 
- 4) 

#### **Задание # 46**

*Вопрос:*

Какой кнопкой или их сочетанием прекратить показ слайдов и вернуться в режим редактирования в программе Microsoft PowerPoint

*Выберите один из 4 вариантов ответа:*

- 1) Tab
- 2) Alt + Shift
- 3) Enter

4) Esc

### **Задание # 47**

*Вопрос:*

Что означает - систематизированное (структурированное) хранилище информации?

*Выберите один из 4 вариантов ответа:*

- 1) База данных
- 2) Хранилище
- 3) Склад информации
- 4) База

### **Задание # 48**

*Вопрос:*

С чего всегда начинается создание базы данных?

*Выберите один из 4 вариантов ответа:*

- 1) с разработки структуры ее таблиц
- 2) с запуска компьютера и запуска программы просмотрщика баз данных
- 3) с создания макета документа
- 4) с собеседования и обсуждения проблемы построения базы данны

### **Задание # 49**

*Вопрос:*

Выберите правильную формулу для расчета суммы трех чисел

	A	B	C
1			
2			
3			
4			
5			
6			
7			20
8	10		
9		19	

*Выберите один из 4 вариантов ответа:*

- 1) =A8+B8+C7
- 2) A8+B9+C7
- 3) =A8+B9+C
- 4) =A8+B9+C7

### **Задание # 50**

*Вопрос:*

Какое из изображений соответствует логотипу программы Microsoft Excel?

*Выберите один из 4 вариантов ответа:*

- 1) 
- 2) 
- 3) 
- 4) 

**Ответы:**

- 1) Верный ответ (1 б.): 4;
- 2) Верный ответ (1 б.): 3;
- 3) Верный ответ (1 б.): 3;
- 4) Верный ответ (1 б.): 3;
- 5) Верный ответ (1 б.): 2;
- 6) Верный ответ (1 б.): 3;
- 7) Верный ответ (1 б.): 3;

- 8) Верный ответ (1 б.): 3;
- 9) Верный ответ (1 б.): 2;
- 10) Верный ответ (1 б.): 2;
- 11) Верный ответ (1 б.): 2;
- 12) Верный ответ (1 б.): 1;
- 13) Верный ответ (1 б.): 3;
- 14) Верный ответ (1 б.): 1;
- 15) Верный ответ (1 б.): 3;
- 16) Верный ответ (1 б.): 2;
- 17) Верный ответ (1 б.): 2;
- 18) Верный ответ (1 б.): 2;
- 19) Верный ответ (1 б.): 3;
- 20) Верный ответ (1 б.): 2;
- 21) Верный ответ (1 б.): 3;
- 22) Верный ответ (1 б.): 1;
- 23) Верный ответ (1 б.): 3;
- 24) Верный ответ (1 б.): 2;
- 25) Верный ответ (1 б.): 3;
- 26) Верный ответ (1 б.): 2;
- 27) Верный ответ (1 б.): 2;
- 28) Верный ответ (1 б.): 2;
- 29) Верный ответ (1 б.): 2;
- 30) Верный ответ (1 б.): 2;
- 31) Верный ответ (1 б.): 2;
- 32) Верный ответ (1 б.): 3;
- 33) Верный ответ (1 б.): 2;
- 34) Верный ответ (1 б.): 1;
- 35) Верный ответ (1 б.): 2;
- 36) Верный ответ (1 б.): 1;
- 37) Верный ответ (1 б.): 3;
- 38) Верный ответ (1 б.): 2;
- 39) Верный ответ (1 б.): 2;
- 40) Верный ответ (1 б.): 4;
- 41) Верный ответ (1 в.): 3;
- 42) Верный ответ (1 в.): 3;
- 43) Верный ответ (1 а.): 1;
- 44) Верный ответ (1 б.): 2;
- 45) Верный ответ (1 в.): 3;
- 46) Верный ответ (1 г.): 4;
- 47) Верный ответ (1 а.): 1;
- 48) Верный ответ (1 а.): 1;
- 49) Верный ответ (1 г.): 4;
- 50) Верный ответ (1 б.): 2;

### **3. Шкала оценки образовательных достижений**

Итоговая оценка по изучаемой дисциплине является интегральной и выставляется на основе текущих оценок за семестр и оценки, полученной во время дифференцированного зачета.

## Интернет-ресурсы:

1. Официальный сайт НПП «Интермех» - разработчика интегрированной САПР Интермех. Форма доступа: <http://www.intermech.ru>.
  2. Официальный сайт компании «Топ Системы» - разработчика интегрированной САПР
  3. Официальный сайт группы компаний «АСКОН» - производителя интегрированной САПР КОМПАС. Форма доступа: <http://www.ascon.ru>.
  4. Официальный сайт ЗАО «СПРУТ-технология». Форма доступа: <http://www.sprut.ru>.
  5. Информационный портал **Все о САПР**. Форма доступа: <http://www.cad.ru>.
  6. Электронная версия журнала **САПР и графика**, посвящённого вопросам автоматизации проектирования, компьютерного анализа, технического документооборота. Форма доступа: <http://www.sapr.ru>.
  7. Официальный сайт компании «Би Питрон» - официального распространителя в Рос-
  8. Официальный сайт компании DelCAM - производителя серии программных продук-
- тов в области CAD/CAM. Форма доступа: <http://www.delcam.ru>.

С  
С  
А  
М  
-  
с  
и  
с  
т  
е  
м  
С  
і  
т  
а  
t  
г  
о  
п  
и

Д  
р  
Ф  
о  
р  
м  
а

Д  
о  
с  
т

